

SIDE A: MONOMAGNON MORIOKANSIS

live recordings ①Mar. 3 '86 ITO GAKKI HALL

②Nov. 4 '86 A-8 ROOM IWATE UNIV.

TOSHIAKI TOZAWA: b, per, vo, rhythm box, tape. ONNYK:  
sax, key, ds, vo, per, tape. ( AKIHIRO SASAKI: per, b )

SIDE B: MONOMAGNON TOKYOSIS

① "A Streetcar Named Desire (d)"

Oka (p) - Ichiguchi (g, as, vo) - Zuke (etc).

'80.11.7 Airrights Studio

② "Untitled" Ichiguchi (kb) - Shigema (ds, tape).

'81.8.4 Suga Studio

③ "Contempolaroid Part 4" Oka - Zuke - Ichiguchi  
- Kaori - Chym - Nao. '80.11.7 Suga Studio.

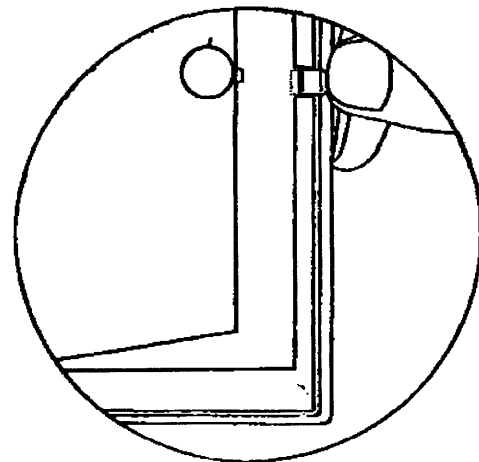

MORIOKANSIS

5 C-42 MONOMAGNON

TOKYOSIS

Produced by the 5th Column 1990.

第五列謹製

連絡先: 〒020 盛岡市小杉山1-24 コーポ小杉山 金野吉晃 ☎0196(24)6740  
〒166 杉並区高円寺北3-8-22 確米ハウス2F 藤本和男 ☎03(310)5842

MORIOKANSIS

5 C-42 MONOMAGNON

TOKYOSIS

第五筋

連絡先: 〒020 盛岡市小杉山1-24 コーポ小杉山 金野吉晃 ☎0196(24)6740  
〒166 杉並区高円寺北3-8-22 確米ハウス2F 藤本和男 ☎03(310)5842

覚書 SIDE A

モノマニオン・モリオカンスは東京のモノマニオンから名前だけ頂戴して数回のギグを行っただけで消滅した。メンバーは基本的に戸沢敏明とONNYKの二人だけだが、他にドラマーを加えてトリオ編成になることもあった。この二人はアイス・ナインのメンバーであったが、よりシンプルで練習に金と機材のかからないグループの形態を求めてデュオになってしまったようだ。そして、その傾向にもっと拍車がかかり、まず機材が減り、練習をしなくなり（どちらかが来ないと練習にならないのだ）、遂に演奏をしなくなってしまった。そしてテープだけが残ったのである。だからモノマニオン（モリオカンス）は今後もテープの中だけのバンドとして存続する。それに、まだ未発表録音があるから別の機会にお耳にかかるだろう。(Onnyk)

覚書 SIDE B

ここに収録した演奏の音源は、故・市口章 [非常階段] が録音し、“人身売買社”名義で発表したテープである。

This side was edited by Geso.

This side was edited by Onnyk.